

**CAMCO**

**FERGUSON**

**Right Angle  
Index Drives**

**Winkel-  
Schrittschalt-  
getriebe**

**Indexeurs  
à came  
cylindrique**

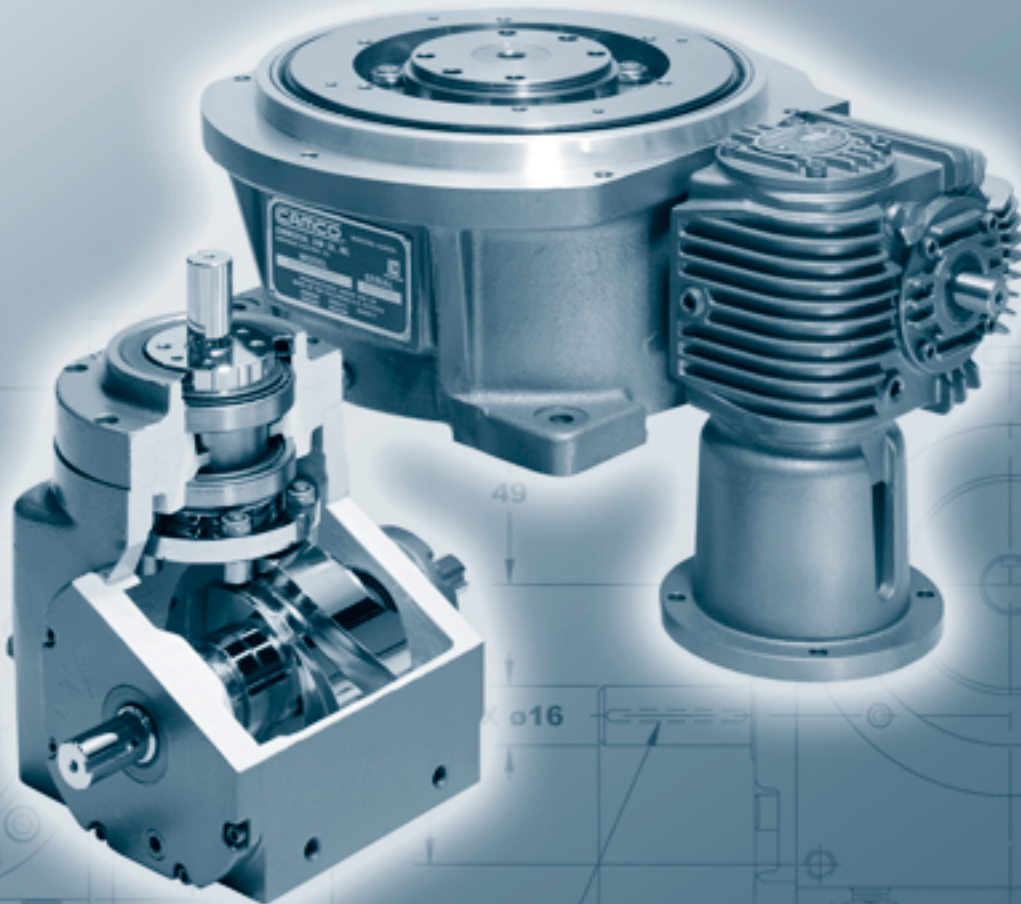

**E**

### Features

The Right Angle Index Drive is ideal for dial applications or for actuation-type application such as driving a linkage or a conveyor.

- ◆ Fixed Center Distance between input and output
- ◆ Flanged-Shaft or Dial Output
- ◆ Hardened, round barrel cam
- ◆ Preloaded "Rib Centered" Design with Modified Sine motion provides smooth acceleration and deceleration with precision positioning.
- ◆ Compact Design requiring minimum use of floor space.

**D**

### Merkmale

Die Winkel-Schrittschaltgetriebe eignen sich besonders für Anwendungen mit Schalttellern, zum Antrieb von Wellensystemen und Taktförderern.

- ◆ fester Mittenabstand zwischen Antriebs- und Abtriebswelle
- ◆ Flanschswelle oder Schaltteller am Abtrieb
- ◆ gehärtet und geschliffene Trommelkurve
- ◆ vorgespannter und spielfreier Kontakt zwischen Laufrollen und Kurvenrippe mit einer sinuiden Bewegung ermöglichen hohe Präzision bei ruckfreier Beschleunigung und Verzögerung
- ◆ kompakte Bauweise mit geringem erforderlichen Einbauraum

**F**

### Particularités

Les indexeurs à came cylindrique sont idéaux pour l'entraînement de convoyeurs à palettes et convoyeurs.

- ◆ Entraxe fixe entre l'arbre d'entrée et l'arbre de sortie.
- ◆ Arbre de sortie à bride ou plateau de sortie
- ◆ Came cylindrique traitée
- ◆ Les galets de cames sont préchargés sur le profilé de la came rendant l'accélération et la décélération souple et un positionnement précis
- ◆ Design compact demandant un minimum de surface au sol.

# M301RA

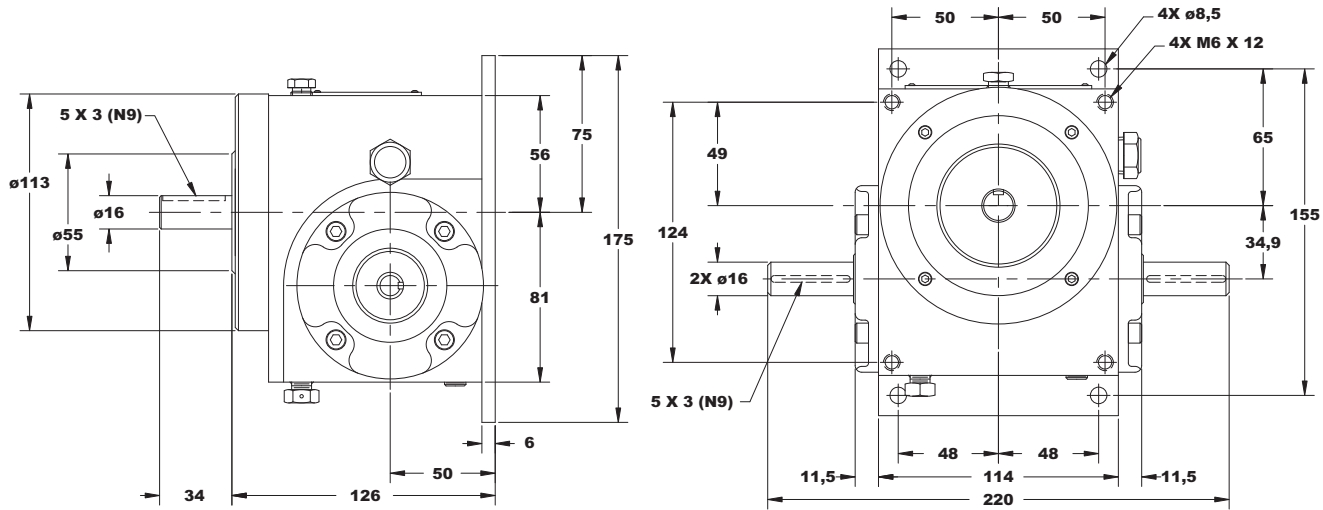

All dimensions are subject to change. For actual dimensions, please request the current drawing from CAMCO-FERGUSON.

Die Abmessungen können Änderungen unterliegen. Bitte fragen Sie die aktuelle Zeichnung bei CAMCO-FERGUSON an.

Toutes les cotes sont susceptibles d'être modifiées sans préavis. Contacter CAMCO-FERGUSON pour une version actualisée de ce plan.

## M301RA Indexer Capacities/Schrittgetriebe-Kapazitäten/Capacités Indexeur

Stops (S)	Index Period (β)	Motion	B10 Capacity at 50 RPM (Nm)	Internal Inertia (kgm <sup>2</sup> )	Model
Stops (S)	Schaltwinkel (β)	Bewegungsgesetz	B10-Kapazität bei 50 1/min. (Nm)	Internes Massenträgheitsmoment (kgm <sup>2</sup> )	Typ
Stops (S)	Angle d'indexage (β)	Loi	Capacité B10 à 50 tr/min (Nm)	Inertie interne (kgm <sup>2</sup> )	Référence
3	270	ms	31	0,00059	M301RA3H14-270
	180	msc.33	37	0,00059	M301RA3H14-180
4	270	ms	37	0,00059	M301RA4H14-270
	180	msc.33	47	0,00059	M301RA4H14-180
6	270	ms	40	0,00059	M301RA6H14-270
	180	ms	43	0,00059	M301RA6H14-180
	120	ms	44	0,00059	M301RA6H14-120
8	270	ms	49	0,00059	M301RA8H14-270
	180	ms	53	0,00059	M301RA8H14-180
	120	ms	54	0,00059	M301RA8H14-120
12	270	ms	61	0,00088	M301RA12H14-270
	180	ms	67	0,00088	M301RA12H14-180
16	270	ms	62	0,00059	M301RA16H14-270 II
	180	ms	65	0,00059	M301RA16H14-180 II
	120	ms	25	0,00059	M301RA16H14-120 II
24	270	ms	71	0,00088	M301RA24H14-270 II
	180	ms	80	0,00088	M301RA24H14-180 II
	120	ms	87	0,00088	M301RA24H14-120 II

Other Motions (stops and index periods) available. Contact your CAMCO-FERGUSON sales representative for more information.

Weitere Ausführungen (Anzahl Stops und Schaltwinkel) sind auf Anfrage lieferbar.

D'autres lois de mouvement, nombre de stops et angles d'indexage sont disponibles. Votre contact CAMCO-FERGUSON est à votre disposition pour de plus amples renseignements.

**E**

### Technical Specifications

#### Output Load Capacity – loads carried during index

Radial	2562 N
Thrust/Axial	2572 N
Moment	81 Nm

**Accuracy:** ± 0,023 mm on 75 mm radius

**Repeatability:** ± 0,005 mm on 75 mm radius

**D**

### Technische Spezifikation

#### zulässige Belastung am Abtrieb während der Schaltphase

Radial	2562 N
Axial / Druck	2572 N
Moment	81 Nm

**Positioniergenauigkeit:** ± 0,023 mm bezogen auf 75 mm Radius

**Wiederholgenauigkeit:** ± 0,005 mm bezogen auf 75 mm Radius

**F**

### Spécifications Techniques

#### Capacité dynamique du roulement de sortie

Radial	2562 N
Axial/Poussant	2572 N
Couple de renversement	81 Nm

**Précision:** ± 0,023 mm sur rayon 75 mm

**Répétabilité:** ± 0,005 mm sur rayon 75 mm

**E**

### Standard Features

#### M301RA Indexer with

- ◆ Double Extended Camshaft (Input shaft)
- ◆ Single Extended Output Shaft
- ◆ Right Hand Cam
- ◆ Long-Life Lubrication

### Optional Features

- ◆ Left Hand Cam
- ◆ Relief in Dwell for Shot-Pin applications
- ◆ Cycle Cam & limit Switch
- ◆ RMI-28 Gear Reducer
- ◆ 0,09 kW IEC56B14 Motor
- ◆ M.39 Series Output Overload Clutch

**D**

### Standard Baugruppe

#### M301RA Schritgetriebe mit

- ◆ doppelseitiger Eingangswelle (Kurvenwelle)
- ◆ einseitiger Abtriebswelle
- ◆ rechtsgängiger Kurve
- ◆ Dauerschmierung

### Optionales Zubehör

- ◆ linksgängige Kurve
- ◆ Freischiiff in der Rastphase zur Indexierung
- ◆ Schaltkurve und Endschalter
- ◆ RMI-28 Schneckengetriebe
- ◆ 0,09 kW IEC56B14 Motor
- ◆ M.39 Überlastkupplung am Abtrieb

**F**

### Ensemble standard

#### Indexeur M301RA avec

- ◆ Double arbre d'entrée
- ◆ Arbre de sortie simple
- ◆ Came avec pas à droite
- ◆ Lubrification longue durée

### Options

- ◆ Came avec pas à gauche
- ◆ Dépincement de came pour un repositionnement auxiliaire du plateau
- ◆ Cames et détecteurs
- ◆ Réducteur RMI-28
- ◆ Moteur IEC56B14 de 0,09 kW
- ◆ Limiteur de couple M.39 en sortie

**F**

## M400RA

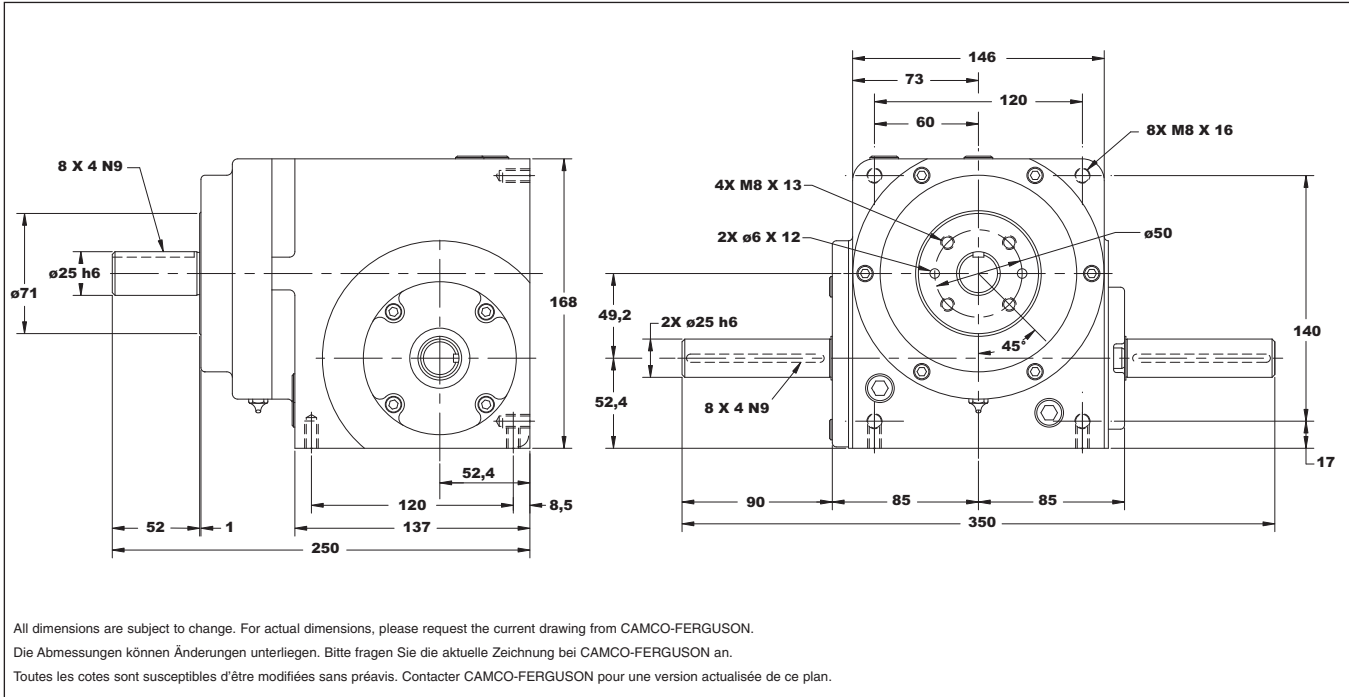

M400RA Indexer Capacities/Schrittgetriebe-Kapazitäten/Capacités Indexeur					
Stops (S)	Index Period (β)	Motion	B10 Capacity at 50 RPM (Nm)	Internal Inertia (kgm <sup>2</sup> )	Model
Stops (S)	Schaltwinkel (β)	Bewegungsgesetz	B10-Kapazität bei 50 1/min. (Nm)	Internes Massenträgheitsmoment (kgm <sup>2</sup> )	Typ
Stops (S)	Angle d'indexage (β)	Loi	Capacité B10 à 50 tr/min (Nm)	Inertie interne (kgm <sup>2</sup> )	Référence
2	330	ms	67	0,0044	M400RA2H20-330
3	270	ms	180	0,0044	M400RA3H24-270
4	270	ms	210	0,0044	M400RA4H24-270
	180	ms	109	0,0044	M400RA4H20-180
6	270	ms	193	0,0044	M400RA6H24-270
	180	ms	215	0,0044	M400RA6H24-180
8	120	ms	229	0,0044	M400RA6H24-120
	270	ms	225	0,0044	M400RA8H24-270
	180	ms	248	0,0044	M400RA8H24-180
12	120	ms	266	0,0044	M400RA8H24-120
	270	ms	146	0,0044	M400RA12H20-270
	180	ms	162	0,0044	M400RA12H20-180
16	120	ms	177	0,0044	M400RA12H20-120
	90	ms	121	0,0044	M400RA12H16-90
	270	ms	161	0,0044	M400RA16H20-270 II
	180	ms	333	0,0044	M400RA16H24-180 II
24	270	ms	185	0,0044	M400RA24H20-270 II
	180	ms	214	0,0044	M400RA24H20-180 II
	120	ms	233	0,0044	M400RA24H20-120 II
	90	ms	150	0,0044	M400RA24H16-90 II

Other Motions (stops and index periods) available. Contact your CAMCO-FERGUSON sales representative for more information.

Weitere Ausführungen (Anzahl Stopps und Schaltwinkel) sind auf Anfrage lieferbar.

D'autres lois de mouvement, nombre de stopps et angles d'indexage sont disponibles. Votre contact CAMCO-FERGUSON est à votre disposition pour de plus amples renseignements.

**E**

### Technical Specifications

#### Output Load Capacity – loads carried during index

Radial	6110 N
Thrust/Axial	6263 N
Moment	317 Nm

**Accuracy:** ± 0,017 mm on 75 mm radius

**Repeatability:** ± 0,004 mm on 75 mm radius

**D**

### Technische Spezifikation

#### zulässige Belastung am Abtrieb während der Schaltphase

Radial	6110 N
Axial / Druck	6263 N
Moment	317 Nm

**Positioniergenauigkeit:** ± 0,017 mm bezogen auf 75 mm Radius

**Wiederholgenauigkeit:** ± 0,004 mm bezogen auf 75 mm Radius

**F**

### Spécifications Techniques

#### Capacité dynamique du roulement de sortie

Radial	6110 N
Axial/Poussant	6263 N
Couple de renversement	317 Nm

**Précision:** ± 0,017 mm sur rayon 75 mm

**Répétabilité:** ± 0,004 mm sur rayon 75 mm

**E**

### Standard Features

#### M400RA Indexer with

- ◆ Double Extended Camshaft (Input shaft)
- ◆ Single Extended Output Shaft
- ◆ Right Hand Cam
- ◆ Universal Mounting
- ◆ Long-Life Lubrication

### Optional Features

- ◆ Left Hand Cam
- ◆ Relief in Dwell for Shot-Pin applications
- ◆ Cycle Cam & limit Switch
- ◆ RMI-40 Gear Reducer
  - Optional Internal Overload
- ◆ 0,38 kW AC Motor or Brake Motor
- ◆ M2.3 Series Output Overload Clutch

**D**

### Standard Baugruppe

#### M400RA Schritgetriebe mit

- ◆ doppelseitiger Eingangswelle (Kurvenwelle)
- ◆ einseitiger Abtriebswelle
- ◆ vielseitiger Einbaumöglichkeit
- ◆ rechtsgängiger Kurve
- ◆ Dauerschmierung

### Optionales Zubehör

- ◆ linksgängige Kurve
- ◆ Freischliff in der Rastphase zur Indexierung
- ◆ Schaltkurve und Endschalter
- ◆ RMI-40 Schneckengetriebe
  - optional mit integrierter Überlastkupplung
- ◆ 0,38 kW AC Motor oder Bremsmotor
- ◆ M2.3 Überlastkupplung am Abtrieb

**F**

### Ensemble standard

#### Indexeur M400RA avec

- ◆ Double arbre d'entrée
- ◆ Arbre de sortie simple
- ◆ Came avec pas à droite
- ◆ Lubrification longue durée

### Options

- ◆ Came avec pas à gauche
- ◆ Dépincement de came pour un repositionnement auxiliaire du plateau
- ◆ Cames et détecteurs
- ◆ Réducteur RMI-40
  - Limiteur de couple en option
- ◆ Moteur de 0,38 kW ou moteur -frein
- ◆ Limiteur de couple M.2.3 en sortie

**F**

## M401RA

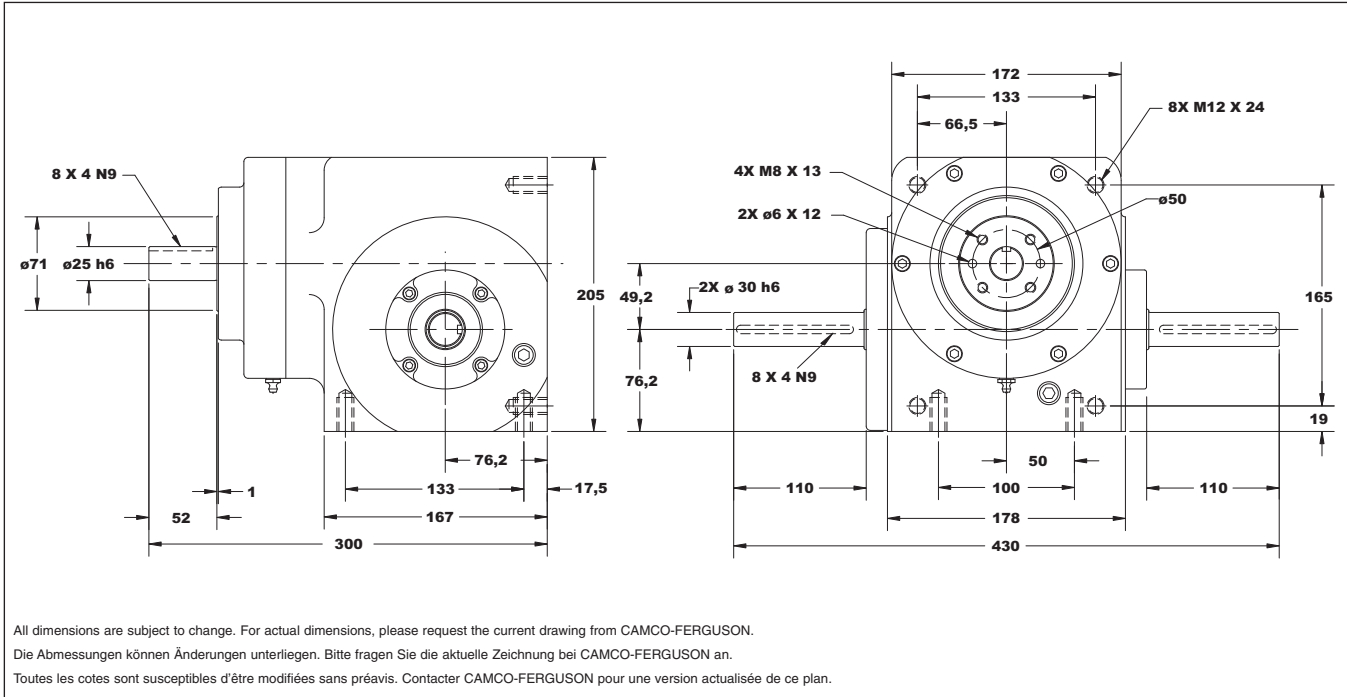

M401RA Indexer Capacities/Schrittgetriebe-Kapazitäten/Capacités Indexeur					
Stops (S)	Index Period (β)	Motion	B10 Capacity at 50 RPM (Nm)	Internal Inertia (kgm <sup>2</sup> )	Model
Stops (S)	Schaltwinkel (β)	Bewegungs-gesetz	B10-Kapazität bei 50 1/min. (Nm)	Internes Massenträgheits-moment (kgm <sup>2</sup> )	Typ
Stops (S)	Angle d'indexage (β)	Loi	Capacité B10 à 50 tr/min (Nm)	Inertie interne (kgm <sup>2</sup> )	Référence
2	270	msc.33	180	0,0044	M401RA2H24-270
	180	msc.50	189	0,0044	M401RA2H24-180
3	270	ms	171	0,0044	M401RA3H24-270
	180	ms	173	0,0044	M401RA3H24-180
4	270	ms	182	0,0044	M401RA4H24-270
	120	msc.33	231	0,0044	M401RA4H24-120
6	270	ms	164	0,0044	M401RA6H24-270
	180	ms	187	0,0044	M401RA6H24-180
	120	ms	211	0,0044	M401RA6H28-120
	90	ms	237	0,0044	M401RA6H24-90
8	270	ms	193	0,0044	M401RA8H24-270
	180	ms	219	0,0044	M401RA8H24-180
	120	ms	242	0,0044	M401RA8H24-120
	90	ms	258	0,0044	M401RA8H24-90
12	120	ms	158	0,0044	M401RA12H20-120
	90	ms	168	0,0044	M401RA12H20-90
16	120	ms	327	0,0044	M401RA16H24-120 II
	90	ms	341	0,0044	M401RA16H24-90 II
24	120	ms	210	0,0044	M401RA24H20-120 II
	90	ms	225	0,0044	M401RA24H20-90 II

Other Motions (stops and index periods) available. Contact your CAMCO-FERGUSON sales representative for more information.

Weitere Ausführungen (Anzahl Stopps und Schaltwinkel) sind auf Anfrage lieferbar.

D'autres lois de mouvement, nombre de stops et angles d'indexage sont disponibles. Votre contact CAMCO-FERGUSON est à votre disposition pour de plus amples renseignements.

**E**

### Technical Specifications

#### Output Load Capacity – loads carried during index

Radial	6110 N
Thrust/Axial	6263 N
Moment	317 Nm

**Accuracy:** ± 0,017 mm on 75 mm radius

**Repeatability:** ± 0,004 mm on 75 mm radius

**D**

### Technische Spezifikation

#### zulässige Belastung am Abtrieb während der Schaltphase

Radial	6110 N
Axial / Druck	6263 N
Moment	317 Nm

**Positioniergenauigkeit:** ± 0,017 mm bezogen auf 75 mm Radius

**Wiederholgenauigkeit:** ± 0,004 mm bezogen auf 75 mm Radius

**F**

### Spécifications Techniques

#### Capacité dynamique du roulement de sortie

Radial	6110 N
Axial/Poussant	6263 N
Couple de renversement	317 Nm

**Précision:** ± 0,017 mm sur rayon 75 mm

**Répétabilité:** ± 0,004 mm sur rayon 75 mm

**E**

### Standard Features

#### M401RA Indexer with

- ◆ Double Extended Camshaft (Input shaft)
- ◆ Single Extended Output Shaft
- ◆ Right Hand Cam
- ◆ Universal Mounting
- ◆ Long-Life Lubrication

### Optional Features

- ◆ Left Hand Cam
- ◆ Relief in Dwell for Shot-Pin applications
- ◆ Cycle Cam & limit Switch
- ◆ RMI-40 Gear Reducer
  - Optional Internal Overload
- ◆ 0,38 kW AC Motor or Brake Motor
- ◆ M2.3 Series Output Overload Clutch

**D**

### Standard Baugruppe

#### M401RA Schrittschaltgetriebe mit

- ◆ doppelseitiger Eingangswelle (Kurvenwelle)
- ◆ einseitiger Abtriebswelle
- ◆ vielseitiger Einbaumöglichkeit
- ◆ rechtsgängiger Kurve
- ◆ Dauerschmierung

### Optionales Zubehör

- ◆ linksgängige Kurve
- ◆ Freischliff in der Rastphase zur Indexierung
- ◆ Schaltkurve und Endschalter
- ◆ RMI-40 Schneckengetriebe
  - optional mit integrierter Überlastkupplung
- ◆ 0,38 kW AC Motor oder Bremsmotor
- ◆ M2.3 Überlastkupplung am Abtrieb

**F**

### Ensemble standard

#### Indexeur M401RA avec

- ◆ Double arbre d'entrée
- ◆ Arbre de sortie simple
- ◆ Came avec pas à droite
- ◆ Lubrification longue durée

### Options

- ◆ Came avec pas à gauche
- ◆ Dépincement de came pour un repositionnement auxiliaire du plateau
- ◆ Cames et détecteurs
- ◆ Réducteur RMI-40
  - Limiteur de couple en option
- ◆ Moteur de 0,38 kW ou moteur -frein
- ◆ Limiteur de couple M.2.3 en sortie

**F**



E

### Technical Specifications

#### Output Load Capacity – loads carried during index

Radial	14461 N
Thrust/Axial	10145 N
Moment	1300 Nm

**Accuracy:** ± 0,013 mm on 75 mm radius

**Repeatability:** ± 0,003 mm on 75 mm radius

D

### Technische Spezifikation

#### zulässige Belastung am Abtrieb während der Schaltphase

Radial	14461 N
Axial / Druck	10145 N
Moment	1300 Nm

**Positioniergenauigkeit:** ± 0,013 mm bezogen auf 75 mm Radius

**Wiederholgenauigkeit:** ± 0,003 mm bezogen auf 75 mm Radius

F

### Spécifications Techniques

#### Capacité dynamique du roulement de sortie

Radial	14461 N
Axial/Poussant	10145N
Couple de renversement	1300 Nm

**Précision:** ± 0,013 mm sur rayon 75 mm

**Répétabilité:** ± 0,003 mm sur rayon 75 mm

E

### Standard Features

#### M512RA Indexer with

- ◆ Double Extended Camshaft (Input shaft)
- ◆ Single Extended Output Shaft
- ◆ Right Hand Cam
- ◆ Universal Mounting
- ◆ Long-Life Lubrication

### Optional Features

- ◆ Left Hand Cam
- ◆ Relief in Dwell for Shot-Pin applications
- ◆ Cycle Cam & limit Switch
- ◆ RMI-70 Gear Reducer
  - Optional Internal Overload
- ◆ 0,75 kW AC Motor or Brake Motor
- ◆ M6.0 Series Output Overload Clutch

D

### Standard Baugruppe

#### M512RA Schritgetriebe mit

- ◆ doppelseitiger Eingangswelle (Kurvenwelle)
- ◆ einseitiger Abtriebswelle
- ◆ vielseitiger Einbaumöglichkeit
- ◆ rechtsgängiger Kurve
- ◆ Dauerschmierung

### Optionales Zubehör

- ◆ linksgängige Kurve
- ◆ Freischliff in der Rastphase zur Indexierung
- ◆ Schaltkurve und Endschalter
- ◆ RMI-70 Schneckengetriebe
  - optional mit integrierter Überlastkupplung
- ◆ 0,75 kW AC Motor oder Bremsmotor
- ◆ M6.0 Überlastkupplung am Abtrieb

F

### Ensemble standard

#### Indexeur M512RA avec

- ◆ Double arbre d'entrée
- ◆ Arbre de sortie simple
- ◆ Came avec pas à droite
- ◆ Lubrification longue durée

### Options

- ◆ Came avec pas à gauche
- ◆ Dépincement de came pour un repositionnement auxiliaire du plateau
- ◆ Cames et détecteurs
- ◆ Réducteur RMI-70
  - Limiteur de couple en option
- ◆ Moteur de 0,75 kW ou moteur -frein
- ◆ Limiteur de couple M6.0 en sortie

F

## M662RA

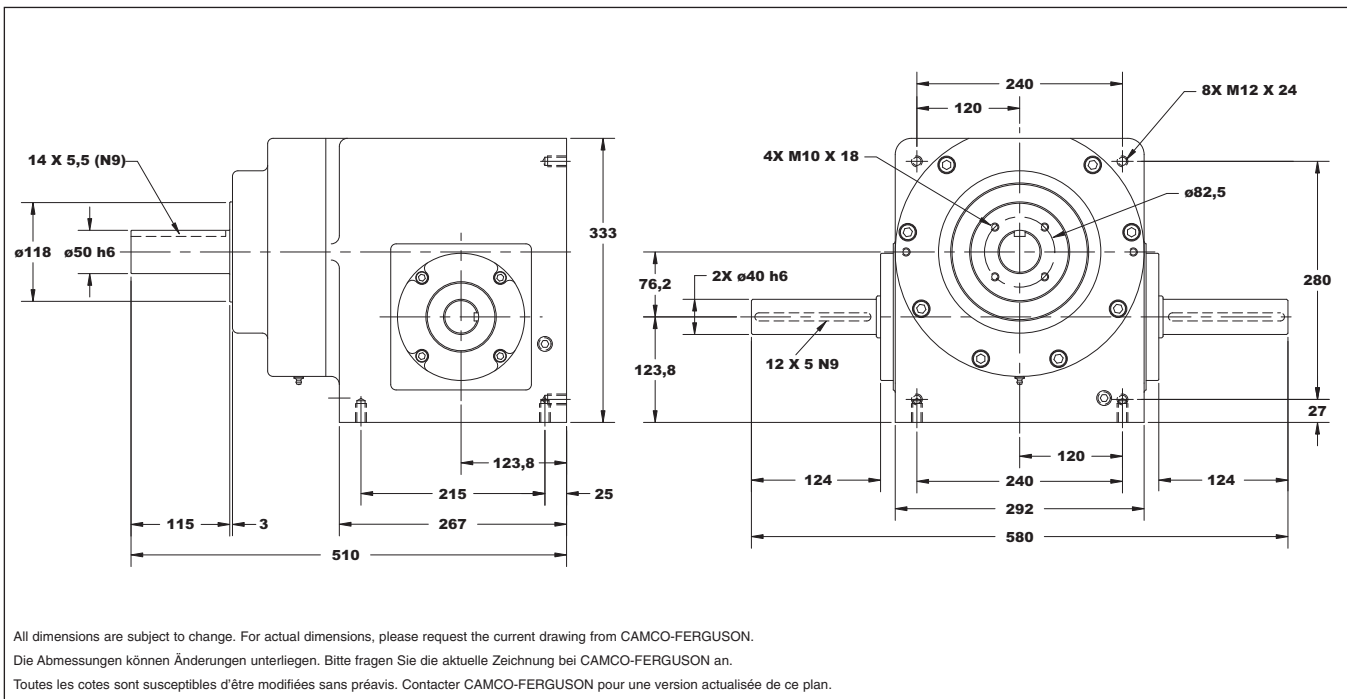

All dimensions are subject to change. For actual dimensions, please request the current drawing from CAMCO-FERGUSON.

Die Abmessungen können Änderungen unterliegen. Bitte fragen Sie die aktuelle Zeichnung bei CAMCO-FERGUSON an.

Toutes les cotes sont susceptibles d'être modifiées sans préavis. Contacter CAMCO-FERGUSON pour une version actualisée de ce plan.

### M662RA Indexer Capacities/Schrittgetriebe-Kapazitäten/Capacités Indexeur

Stops (S)	Index Period (β)	Motion	B10 Capacity at 50 RPM (Nm)	Internal Inertia (kgm <sup>2</sup> )	Model
Stops (S)	Schaltwinkel (β)	Bewegungs-gesetz	B10-Kapazität bei 50 1/min. (Nm)	Internes Massenträgheits-moment (kgm <sup>2</sup> )	Typ
Stops (S)	Angle d'indexage (β)	Loi	Capacité B10 à 50 tr/min (Nm)	Inertie interne (kgm <sup>2</sup> )	Référence
2	270	msc.50	681	0,050	M662RA2H40-270
3	270	ms	668	0,050	M662RA3H40-270
	180	ms	694	0,050	M662RA3H40-180
4	270	ms	780	0,050	M662RA4H40-270
	180	ms	861	0,050	M662RA4H40-180
	120	ms	876	0,050	M662RA4H40-120
6	90	ms	462	0,046	M662RA4H32-90
	270	ms	648	0,049	M662RA6H40-270
	180	ms	785	0,049	M662RA6H40-180
8	120	ms	853	0,049	M662RA6H40-120
	90	ms	874	0,049	M662RA6H40-90
	270	ms	812	0,050	M662RA8H40-270
12	180	ms	914	0,050	M662RA8H40-180
	120	ms	1002	0,050	M662RA8H40-120
	90	ms	1015	0,050	M662RA8H40-90
	270	ms	509	0,048	M662RA12H32-270
12	180	ms	571	0,048	M662RA12H32-180
	150	ms	595	0,048	M662RA12H32-150
	120	ms	623	0,048	M662RA12H32-120
	90	ms	626	0,048	M662RA12H32-90

Other Motions (stops and index periods) available. Contact your CAMCO-FERGUSON sales representative for more information.

Weitere Ausführungen (Anzahl Stopps und Schaltwinkel) sind auf Anfrage lieferbar.

D'autres lois de mouvement, nombre de stopps et angles d'indexage sont disponibles. Votre contact CAMCO-FERGUSON est à votre disposition pour de plus amples renseignements.

E

### Technical Specifications

#### Output Load Capacity – loads carried during index

Radial	22104 N
Thrust/Axial	23338 N
Moment	2539 Nm

**Accuracy:** ± 0,026 mm on 150 mm radius

**Repeatability:** ± 0,004 mm on 150 mm radius

D

### Technische Spezifikation

#### zulässige Belastung am Abtrieb während der Schaltphase

Radial	22104 N
Axial / Druck	23338 N
Moment	2539 Nm

**Positioniergenauigkeit:** ± 0,026 mm bezogen auf 150 mm Radius

**Wiederholgenauigkeit:** ± 0,004 mm bezogen auf 150 mm Radius

F

### Spécifications Techniques

#### Capacité dynamique du roulement de sortie

Radial	22104 N
Axial/Poussant	23338 N
Couple de renversement	2539 Nm

**Précision:** ± 0,026 mm sur rayon 150 mm

**Répétabilité:** ± 0,004 mm sur rayon 150 mm

E

### Standard Features

#### M662RA Indexer with

- ◆ Double Extended Camshaft (Input shaft)
- ◆ Single Extended Output Shaft
- ◆ Right Hand Cam
- ◆ Universal Mounting
- ◆ Long-Life Lubrication

### Optional Features

- ◆ Left Hand Cam
- ◆ Relief in Dwell for Shot-Pin applications
- ◆ Cycle Cam & limit Switch
- ◆ Gear Reducer
  - Optional Internal Overload
- ◆ AC Motor or Brake Motor
- ◆ M11 Series Output Overload Clutch

D

### Standard Baugruppe

#### M662RA Schritgetriebe mit

- ◆ doppelseitiger Eingangswelle (Kurvenwelle)
- ◆ einseitiger Abtriebswelle
- ◆ vielseitiger Einbaumöglichkeit
- ◆ rechtsgängiger Kurve
- ◆ Dauerschmierung

### Optionales Zubehör

- ◆ linksgängige Kurve
- ◆ Freischliff in der Rastphase zur Indexierung
- ◆ Schaltkurve und Endschalter
- ◆ Schneckengetriebe
  - optional mit integrierter Überlastkupplung
- ◆ AC Motor oder Bremsmotor
- ◆ M11 Überlastkupplung am Abtrieb

F

### Ensemble standard

#### Indexeur M662RA avec

- ◆ Double arbre d'entrée
- ◆ Arbre de sortie simple
- ◆ Came avec pas à droite
- ◆ Lubrification longue durée

### Options

- ◆ Came avec pas à gauche
- ◆ Dépincement de came pour un repositionnement auxiliaire du plateau
- ◆ Cames et détecteurs
- ◆ Réducteur
  - Limiteur de couple en option
- ◆ Moteur ou moteur -frein
- ◆ Limiteur de couple M11 en sortie

F

## M663RAD

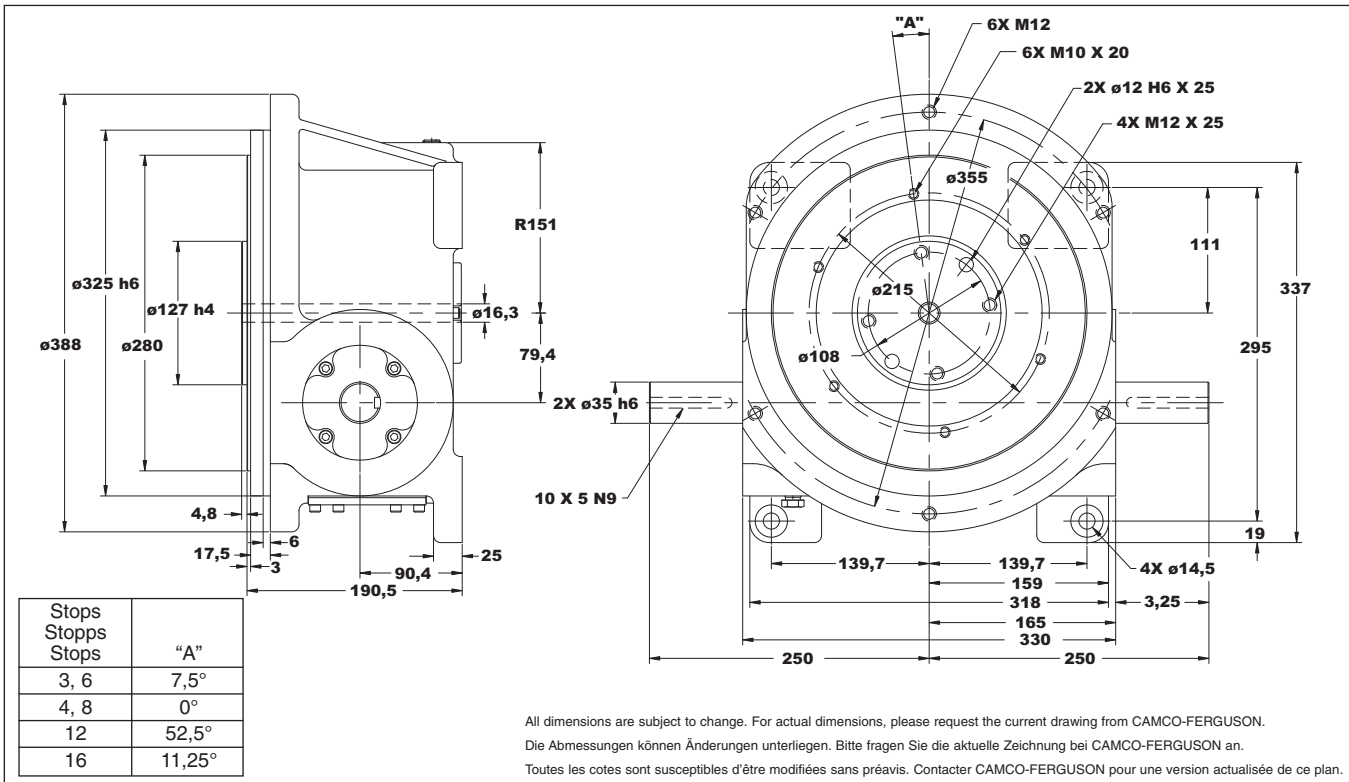

M663RAD Indexer Capacities/Schrittgetriebe-Kapazitäten/Capacités Indexeur					
Stops (S)	Index Period (β)	Motion	B10 Capacity at 50 RPM (Nm)	Internal Inertia (kgm <sup>2</sup> )	Model
Stops (S)	Schaltwinkel (β)	Bewegungs-gesetz	B10-Kapazität bei 50 1/min. (Nm)	Internes Massenträgheits-moment (kgm <sup>2</sup> )	Typ
Stops (S)	Angle d'indexage (β)	Loi	Capacité B10 à 50 tr/min (Nm)	Inertie interne (kgm <sup>2</sup> )	Référence
3	270	ms	361	0,186	M663RAD3H36-270
	180	ms	361	0,186	M663RAD3H36-180
4	270	ms	406	0,188	M663RAD4H36-270
	180	ms	462	0,187	M663RAD4H32-180
6	270	ms	414	0,186	M663RAD6H36-270
	180	ms	458	0,186	M663RAD6H36-180
	120	ms	473	0,186	M663RAD6H36-120
8	270	ms	491	0,188	M663RAD8H36-270
	180	ms	534	0,188	M663RAD8H36-180
	120	ms	562	0,188	M663RAD8H32-120
12	270	ms	588	0,189	M663RAD12H32-270
	180	ms	651	0,189	M663RAD12H32-180
	120	ms	697	0,189	M663RAD12H32-120
	90	ms	476	0,186	M663RAD12H28-90
16	270	mms	449	0,186	M663RAD16H24-270
	180	ms	502	0,186	M663RAD16H24-180
	120	ms	559	0,186	M663RAD16H24-120
	90	ms	583	0,186	M663RAD16H24-90

Other Motions (stops and index periods) available. Contact your CAMCO-FERGUSON sales representative for more information.

Weitere Ausführungen (Anzahl Stops und Schaltwinkel) sind auf Anfrage lieferbar.

D'autres lois de mouvement, nombre de stops et angles d'indexage sont disponibles. Votre contact CAMCO-FERGUSON est à votre disposition pour de plus amples renseignements.

E

### Technical Specifications

#### Output Load Capacity – loads carried during index

Radial	30483 N
Thrust/Axial	21028 N
Moment	4253 Nm

#### Typical Application Dial Diameter: 350 to 850 mm

**Accuracy:** ± 0,026 mm on 150 mm radius

**Repeatability:** ± 0,004 mm on 150 mm radius

D

### Technische Spezifikation

#### zulässige Belastung am Abtrieb während der Schaltphase

Radial	30483 N
Axial / Druck	21028 N
Moment	4253 Nm

#### Typische Anwendung mit Schaltteller: 350 bis 850 mm Durchmesser

**Positioniergenauigkeit:** ± 0,026 mm bezogen auf 150 mm Radius

**Wiederholgenauigkeit:** ± 0,004 mm bezogen auf 150 mm Radius

F

### Spécifications Techniques

#### Capacité dynamique du roulement de sortie

Radial	30483 N
Axial/Poussant	21028 N
Couple de renversement	4253 Nm

#### Diamètre des plateaux les plus courants: 350 à 850 mm

**Précision:** ± 0,026 mm sur rayon 150 mm

**Répétabilité:** ± 0,004 mm sur rayon 150 mm

E

### Standard Features

#### M663RAD Indexer with

- ◆ Double Extended Camshaft (Input shaft)
- ◆ Large Dial Mounting Surface
- ◆ Centre Thru Hole (16,3 mm)
- ◆ Right Hand Cam
- ◆ Long-Life Lubrication

### Optional Features

- ◆ Left Hand Cam
- ◆ Relief in Dwell for Shot-Pin applications
- ◆ Cycle Cam & limit Switch
- ◆ RMI-70 Gear Reducer
  - Optional Internal Overload
- ◆ 0,75 kW AC Motor or Brake Motor
- ◆ M7.8D Series Output Overload Clutch

D

### Standard Baugruppe

#### M663RAD Schrittschaltgetriebe mit

- ◆ doppelseitiger Eingangswelle (Kurvenwelle)
- ◆ große Montagefläche für Schaltteller
- ◆ Mittenbohrung (16,3 mm)
- ◆ rechtsgängiger Kurve
- ◆ Dauerschmierung

### Optionales Zubehör

- ◆ linksgängige Kurve
- ◆ Freischliff in der Rastphase zur Indexierung
- ◆ Schaltkurve und Endschalter
- ◆ RMI-70 Schneckengetriebe
  - optional mit integrierter Überlastkupplung
- ◆ 0,75 AC kW Motor oder Bremsmotor
- ◆ M7.8D Überlastkupplung am Abtrieb

F

### Ensemble standard

#### Indexeur M663RAD avec

- ◆ Double arbre d'entrée
- ◆ Large plateau de sortie
- ◆ Trou traversant (16,3 mm)
- ◆ Came avec pas à droite
- ◆ Lubrification longue durée

### Options

- ◆ Came avec pas à gauche
- ◆ Dépincement de came pour un repositionnement auxiliaire du plateau
- ◆ Cames et détecteurs
- ◆ Réducteur RMI-70
  - Limiteur de couple en option
- ◆ Moteur de 0,75 kW ou moteur -frein
- ◆ Limiteur de couple M7.8D en sortie

## M900RAD

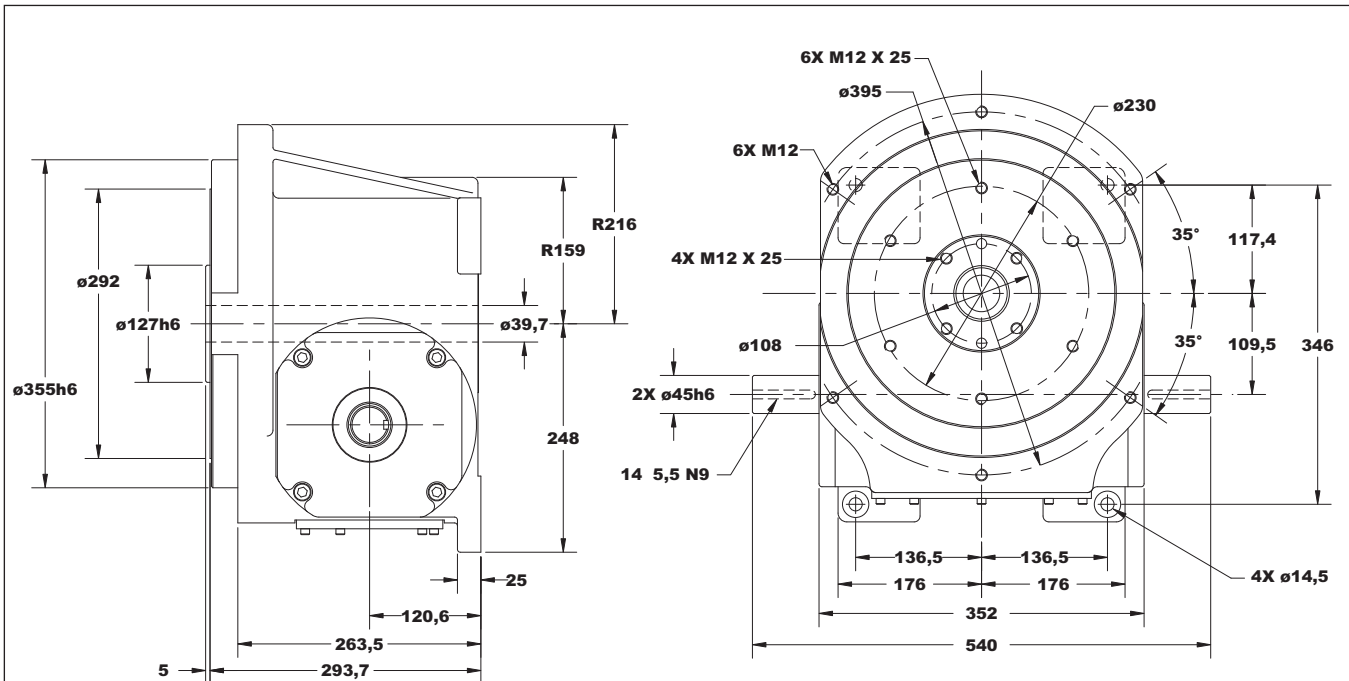

All dimensions are subject to change. For actual dimensions, please request the current drawing from CAMCO-FERGUSON.  
Die Abmessungen können Änderungen unterliegen. Bitte fragen Sie die aktuelle Zeichnung bei CAMCO-FERGUSON an.  
Toutes les cotes sont susceptibles d'être modifiées sans préavis. Contacter CAMCO-FERGUSON pour une version actualisée de ce plan.

### M900RAD Indexer Capacities/Schrittgetriebe-Kapazitäten/Capacités Indexeur

Stops (S)	Index Period ( $\beta$ )	Motion	B10 Capacity at 50 RPM (Nm)	Internal Inertia (kgm <sup>2</sup> )	Model
Stopps (S)	Schaltwinkel ( $\beta$ )	Bewegungs-gesetz	B10-Kapazität bei 50 1/min. (Nm)	Internes Massenträgheits-moment (kgm <sup>2</sup> )	Typ
Stops (S)	Angle d'indexage ( $\beta$ )	Loi	Capacité B10 à 50 tr/min (Nm)	Inertie interne (kgm <sup>2</sup> )	Référence
2	330	msc.50	1159	0,307	M900RAD2H48-330
3	270	msc.33	1198	0,307	M900RAD3H48-270
	180	ms	900	0,293	M900RAD3H40-180
4	270	ms	1204	0,315	M900RAD4H48-270
	180	ms	1132	0,315	M900RAD4H48-180
6	270	ms	1329	0,315	M900RAD6H48-270
	180	ms	1463	0,307	M900RAD6H48-180
	120	ms	1527	0,315	M900RAD6H48-120
8	270	ms	1522	0,315	M900RAD8H48-270
	180	ms	1691	0,315	M900RAD8H48-180
	120	ms	1819	0,315	M900RAD8H48-120
	90	ms	606	0,186	M900RAD8H24-90
12	270	ms	1809	0,331	M900RAD12H48-270
	180	ms	1541	0,309	M900RAD12H40-180
	120	ms	1667	0,309	M900RAD12H40-120
16	90	ms	1753	0,309	M900RAD12H40-90
	270	ms	808	0,301	M900RAD16H32-270
	120	ms	981	0,301	M900RAD16H32-120
	90	msc.33	1148	0,301	M900RAD16H32-90

Other Motions (stops and index periods) available. Contact your CAMCO-FERGUSON sales representative for more information.

Weitere Ausführungen (Anzahl Stopps und Schaltwinkel) sind auf Anfrage lieferbar.

D'autres lois de mouvement, nombre de stops et angles d'indexage sont disponibles. Votre contact CAMCO-FERGUSON est à votre disposition pour de plus amples renseignements.

E

### Technical Specifications

#### Output Load Capacity – loads carried during index

Radial	22076 N
Thrust/Axial	13098 N
Moment	3220 Nm

#### Typical Application Dial Diameter: 450 to 1200 mm

**Accuracy:** ± 0,019 mm on 150 mm radius

**Repeatability:** ± 0,004 mm on 150 mm radius

D

### Technische Spezifikation

#### zulässige Belastung am Abtrieb während der Schaltphase

Radial	22076 N
Axial / Druck	13098 N
Moment	3220 Nm

#### Typische Anwendung mit Schaltteller: 450 bis 1200 mm Durchmesser

**Positioniergenauigkeit:** ± 0,019 mm bezogen auf 150 mm Radius

**Wiederholgenauigkeit:** ± 0,004 mm bezogen auf 150 mm Radius

F

### Spécifications Techniques

#### Capacité dynamique du roulement de sortie

Radial	22076 N
Axial/Poussant	13098 N
Couple de renversement	3220 Nm

#### Diamètre des plateaux les plus courants: 450 à 1200 mm

**Précision:** ± 0,019 mm sur rayon 150 mm

**Répétabilité:** ± 0,004 mm sur rayon 150 mm

E

### Standard Features

#### M900RAD Indexer with

- ◆ Double Extended Camshaft (Input shaft)
- ◆ Large Dial Mounting Surface
- ◆ Centre Thru Hole (39,7 mm)
- ◆ Right Hand Cam
- ◆ Long-Life Lubrication

### Optional Features

- ◆ Left Hand Cam
- ◆ Relief in Dwell for Shot-Pin applications
- ◆ Cycle Cam & limit Switch
- ◆ Gear Reducer
  - Optional Internal Overload
- ◆ AC Motor or Brake Motor
- ◆ M7.8D Series Output Overload Clutch

D

### Standard Baugruppe

#### M900RAD Schrittschaltgetriebe mit

- ◆ doppelseitiger Eingangswelle (Kurvenwelle)
- ◆ große Montagefläche für Schaltteller
- ◆ Mittenbohrung (39,7 mm)
- ◆ rechtsgängiger Kurve
- ◆ Dauerschmierung

### Optionales Zubehör

- ◆ linksgängige Kurve
- ◆ Freischliff in der Rastphase zur Indexierung
- ◆ Schaltkurve und Endschalter
- ◆ Schneckengetriebe
  - optional mit integrierter Überlastkupplung
- ◆ AC Motor oder Bremsmotor
- ◆ M7.8D Überlastkupplung am Abtrieb

F

### Ensemble standard

#### Indexeur M900RAD avec

- ◆ Double arbre d'entrée
- ◆ Large plateau de sortie
- ◆ Trou traversant (39,7 mm)
- ◆ Came avec pas à droite
- ◆ Lubrification longue durée

### Options

- ◆ Came avec pas à gauche
- ◆ Dépincement de came pour un repositionnement auxiliaire du plateau
- ◆ Cames et détecteurs
- ◆ Réducteur
  - Limiteur de couple en option
- ◆ Moteur ou moteur -frein
- ◆ Limiteur de couple M7.8D en sortie

# M1200RAD

F

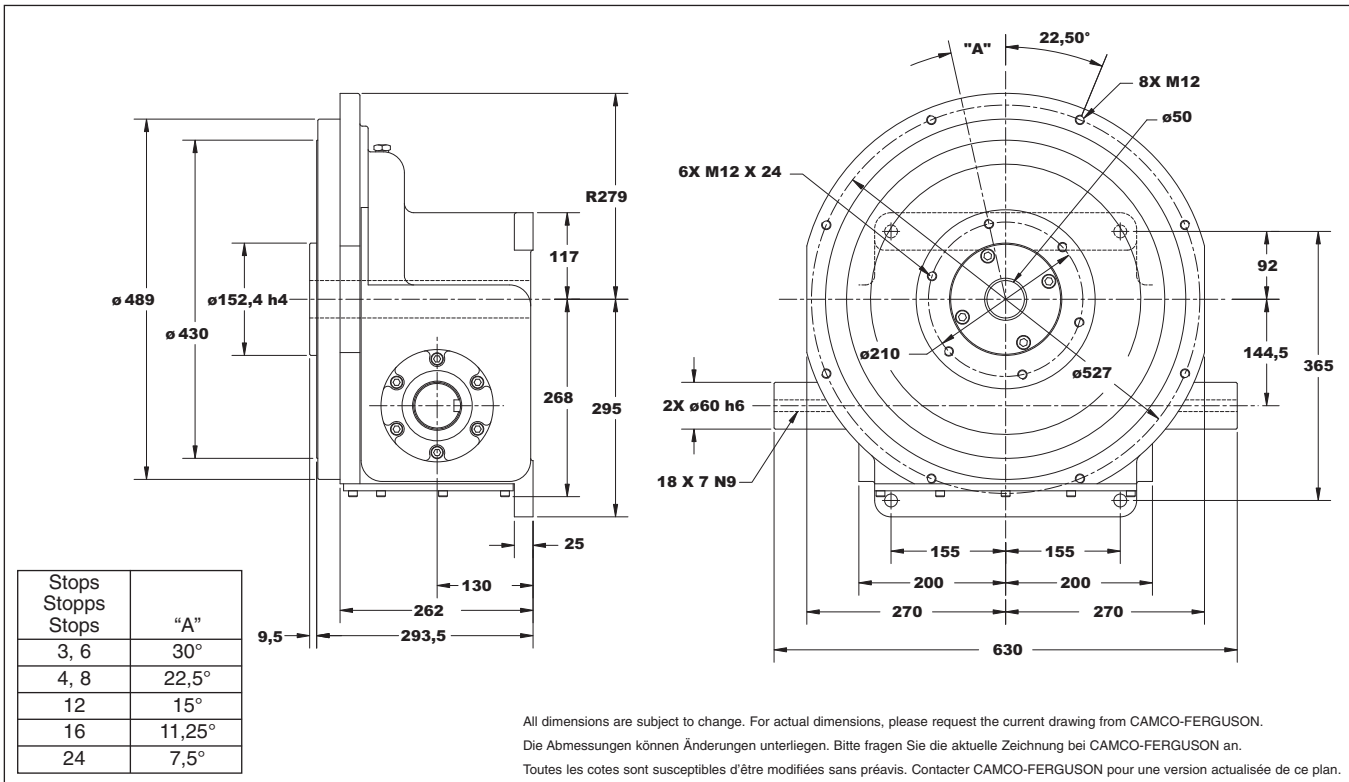

## M1200RAD Indexer Capacities/Schrittgetriebe-Kapazitäten/Capacités Indexeur

Stops (S)	Index Period ( $\beta$ )	Motion	B10 Capacity at 50 RPM (Nm)	Internal Inertia (kgm <sup>2</sup> )	Model
Stops (S)	Schaltwinkel ( $\beta$ )	Bewegungs-gesetz	B10-Kapazität bei 50 1/min. (Nm)	Internes Massenträgheits-moment (kgm <sup>2</sup> )	Typ
Stops (S)	Angle d'indexage ( $\beta$ )	Loi	Capacité B10 à 50 tr/min (Nm)	Inertie interne (kgm <sup>2</sup> )	Référence
3	270	msc.33	3044	1,305	M1200RAD3H64-270
4	270	ms	3295	1,368	M1200RAD4H64-270
	180	msc.67	4047	1,368	M1200RAD4H64-180
6	270	ms	3048	1,335	M1200RAD6H64-270
	180	ms	3342	1,335	M1200RAD6H64-180
8	270	ms	3499	1,368	M1200RAD8H64-270
	180	ms	3885	1,368	M1200RAD8H64-180
	120	ms	3163	1,321	M1200RAD8H56-120
12	270	ms	4132	1,434	M1200RAD12H64-270
	180	ms	3465	1,371	M1200RAD12H56-180
	120	ms	3778	1,371	M1200RAD12H56-120
	90	ms	2802	1,324	M1200RAD12H48-90
16	270	ms	2478	1,353	M1200RAD16H48-270
	120	ms	2325	1,434	M1200RAD16H40-120

Other Motions (stops and index periods) available. Contact your CAMCO-FERGUSON sales representative for more information.

Weitere Ausführungen (Anzahl Stops und Schaltwinkel) sind auf Anfrage lieferbar.

D'autres lois de mouvement, nombre de stops et angles d'indexage sont disponibles. Votre contact CAMCO-FERGUSON est à votre disposition pour de plus amples renseignements.

E

### Technical Specifications

#### Output Load Capacity – loads carried during index

Radial	31674 N
Thrust/Axial	18433 N
Moment	6829 Nm

#### Typical Application Dial Diameter: 600 to 1500 mm

**Accuracy:** ± 0,015 mm on 150 mm radius

**Repeatability:** ± 0,004 mm on 150 mm radius

D

### Technische Spezifikation

#### zulässige Belastung am Abtrieb während der Schaltphase

Radial	31674 N
Axial / Druck	18433 N
Moment	6829 Nm

#### Typische Anwendung mit Schaltteller: 600 bis 1500 mm Durchmesser

**Positioniergenauigkeit:** ± 0,015 mm bezogen auf 150 mm Radius

**Wiederholgenauigkeit:** ± 0,004 mm bezogen auf 150 mm Radius

F

### Spécifications Techniques

#### Capacité dynamique du roulement de sortie

Radial	31674 N
Axial/Poussant	18433 N
Couple de renversement	6829 Nm

#### Diamètre des plateaux les plus courants: 600 à 1500 mm

**Précision:** ± 0,015 mm sur rayon 150 mm

**Répétabilité:** ± 0,004 mm sur rayon 150 mm

E

### Standard Features

#### M1200RAD Indexer with

- ◆ Double Extended Camshaft (Input shaft)
- ◆ Large Dial Mounting Surface
- ◆ Centre Thru Hole (50,8 mm)
- ◆ Right Hand Cam
- ◆ Long-Life Lubrication

### Optional Features

- ◆ Left Hand Cam
- ◆ Relief in Dwell for Shot-Pin applications
- ◆ Cycle Cam & limit Switch
- ◆ Gear Reducer
  - Optional Internal Overload
- ◆ AC Motor or Brake Motor
- ◆ M31D Series Output Overload Clutch

D

### Standard Baugruppe

#### M1200RAD Schrittschaltgetriebe mit

- ◆ doppelseitiger Eingangswelle (Kurvenwelle)
- ◆ große Montagefläche für Schaltteller
- ◆ Mittenbohrung (50,8 mm)
- ◆ rechtsgängiger Kurve
- ◆ Dauerschmierung

### Optionales Zubehör

- ◆ linksgängige Kurve
- ◆ Freischliff in der Rastphase zur Indexierung
- ◆ Schaltkurve und Endschalter
- ◆ Schneckengetriebe
  - optional mit integrierter Überlastkupplung
- ◆ AC Motor oder Bremsmotor
- ◆ M31D Überlastkupplung am Abtrieb

F

### Ensemble standard

#### Indexeur M1200RAD avec

- ◆ Double arbre d'entrée
- ◆ Large plateau de sortie
- ◆ Trou traversant (50,8 mm)
- ◆ Came avec pas à droite
- ◆ Lubrification longue durée

### Options

- ◆ Came avec pas à gauche
- ◆ Dépincement de came pour un repositionnement auxiliaire du plateau
- ◆ Cames et détecteurs
- ◆ Réducteur
  - Limiteur de couple en option
- ◆ Moteur ou moteur -frein
- ◆ Limiteur de couple M31D en sortie

**E** Indexer Ordering Procedure

1. Model Number
2. Input Shaft Configuration
  - ◆ Side 1, Side 2, or Double Input - DI (Standard)
3. Cam Lead
  - ◆ Right Hand (Standard)
  - ◆ Left Hand

NOTE: Input may rotate in either direction to achieve desired direction of output rotation.

4. Indexer Mounting Position: 1 - 6

**D** Schrittgetriebe Bestellvorgang

1. Type
2. Position der Wellen
  - ◆ Seite 1, Seite 2, oder Doppelter Antrieb - DI (Standard)
3. Kurvensteigung
  - ◆ rechtsgängig (Standard)
  - ◆ linksgängig

Hinweis: Die Drehrichtung der Antriebswelle zur Generierung der Abtriebsbewegung kann beliebig gewählt werden

4. Indexer Mounting Position: 1 - 6

**F** Procédure de commande

1. Modèle
2. Position des Arbres
  - ◆ Seite Face 1, Face 2, ou Double - DI (Standard)
3. Sens de la came
  - ◆ Seite Came avec pas à droite (standard)
  - ◆ Seite Came avec pas à gauche

Note: L'arbre à came peut tourner dans la direction de votre choix afin d'obtenir la sortie dans la direction désirée

4. Position de montage: 1 - 6

**F**

Position of Shafts / Position der Wellen / Position des Arbres	
<p><b>RA</b></p>	
Cam Lead / Kurvensteigung / Sens de la Came	
Right Hand / Rechtsgängig / Came à Droite	Left Hand / Linksgängig / Came à Gauche

Position of Shafts / Position der Wellen / Position des Arbres	
<p><b>RAD</b></p>	
Cam Lead / Kurvensteigung / Sens de la Came	
Right Hand / Rechtsgängig / Came à Droite	Left Hand / Linksgängig / Came à Gauche

Indexer Mounting Position / Anbulage des Schrittgetriebes Position de Montage de l'indexeur	
<p><b>RA</b></p> <p>1</p>	<p>2</p>
<p>3</p>	<p>4</p>
<p>5</p>	<p>6</p>
<p><b>AE:</b> Input Shaft Antriebswelle Arbre D'entree</p>	<p><b>AS:</b> Output Shaft Abtriebswelle Arbre de Sortie</p>

Indexer Mounting Position / Anbulage des Schrittgetriebes Position de Montage de l'indexeur	
<p><b>RAD</b></p> <p>1</p>	<p>2</p>
<p>3</p>	<p>4</p>
<p>5</p>	<p>6</p>
<p><b>AE:</b> Input Shaft Antriebswelle Arbre D'entree</p>	<p><b>AS:</b> Output Shaft Abtriebswelle Arbre de Sortie</p>

**E Reducer Ordering Procedure**

1. Model
2. Ratio
3. Motor Adapter
4. Mounting Position
5. Reducer Input Shaft Extension:  
Single (SE) or Double (DE)

**D Reduziergetriebe Bestellvorgang**

1. Type
2. Übersetzung
3. Motoradapter
4. Montageposition
5. Verlängerung der Eingangswelle:  
Einzelwelle (SE) oder Doppelwelle (DE)

**F Procedure de commande du réducteur**

1. Modèle
2. Rapport de réduction
3. Interface moteur
4. Montage sur indexeur
5. arbre d'entrée: simple entrée (SE) ou double entrée (DE)

Reducer Mounting Position / Anbulage des Getriebemotors / Position de montage de réducteur								
<b>RA</b>	<b>A-1-RH</b>	<b>B-1-RH</b>	<b>B-1-LH</b>	<b>A-1-LH</b>	<b>C-1-RH</b>	<b>D-1-LH</b>	<b>C-1-LH</b>	<b>D-1-RH</b>
	<b>A-2-LH</b>	<b>B-2-LH</b>	<b>B-2-RH</b>	<b>A-2-RH</b>	<b>C-2-LH</b>	<b>D-2-RH</b>	<b>C-2-RH</b>	<b>D-2-LH</b>
<b>RAD</b>	<b>A-1-RH</b>	<b>B-1-RH</b>	<b>B-1-LH</b>	<b>A-1-LH</b>	<b>C-1-RH</b>	<b>D-1-LH</b>	<b>C-1-LH</b>	<b>D-1-RH</b>
	<b>A-2-LH</b>	<b>B-2-LH</b>	<b>B-2-RH</b>	<b>A-2-RH</b>	<b>C-2-LH</b>	<b>D-2-RH</b>	<b>C-2-RH</b>	<b>D-2-LH</b>

F

